

# SERIE PJN3

## INSTRUCCIONES DEL PRODUCTO MODELO ESTÁTICO

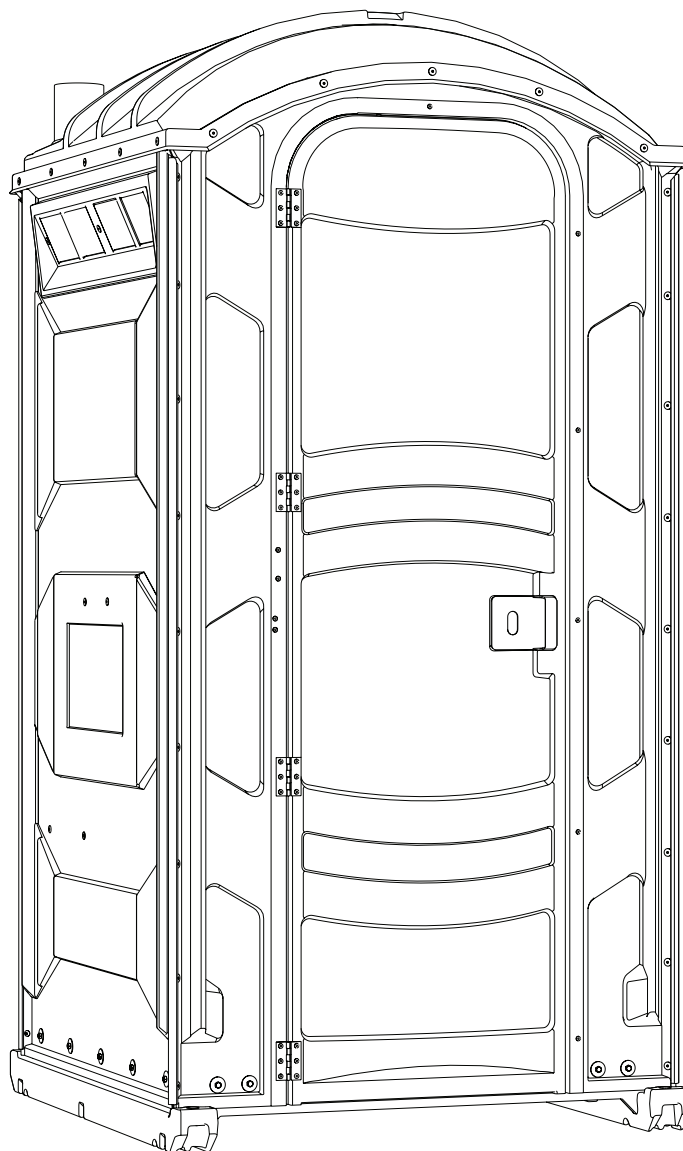

**POLYJOHN®**  
allí cuando nos necesites



**NOTA:** Recomendamos leer detenidamente todas las instrucciones de montaje antes de proceder con la instalación, el servicio o el mantenimiento. Todas las referencias a la izquierda y la derecha a lo largo de esta guía se refieren a la vista desde la parte delantera.

# ESPECIFICACIONES DEL PRODUCTO

SERIE PJN3  
MODELO ESTÁTICO

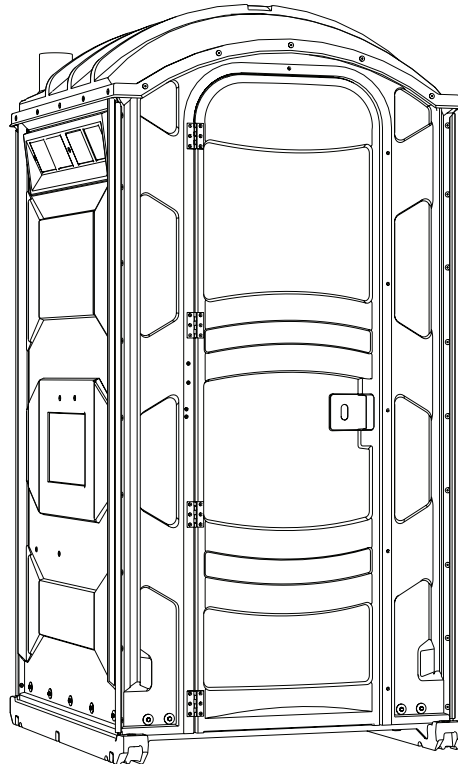

## DIMENSIONES

## IMPERIALES

## MÉTRICAS

Altura Exterior	91.0 in	231 cm
Altura Interior	82.0 in	208 cm
Ancho Exterior	43.5 in	110 cm
Ancho Interior	41.0 in	104 cm
Longitud Exterior	47.0 in	119 cm
Longitud Interior	41.0 in	104 cm
Depósito de retención	60.0 gal	227 ltr
Altura del asiento	19.0 in	48 cm
Peso con Base Estándar	165.0 lb	74.25 kg
Peso con Grated Skid	159.0 lb.	72.12 kg
Área de la calcomanía del panel lateral	12 in x 22.75 in	30 cm x 58 cm
Área de la calcomanía del panel de la puerta	16 in x 21 in	40 cm x 53 cm

# DESCRIPCIÓN DE PRODUCTO

SERIE PjN3  
MODELO ESTÁTICO

- Cuando utilice destornilladores neumáticos o llaves de impacto, asegúrese de que el ajuste del par no supere las 28 pulgadas-libras.
- Cuando utilice un taladro a batería, ajústelo al par más bajo.
- Siga las instrucciones en el orden en que se presentan. Se recomienda leer todas las instrucciones de montaje antes de proceder con el montaje.
- Todas las referencias a izquierda, derecha, delante y detrás a lo largo de las instrucciones de montaje se refieren a la vista desde la parte delantera del aseo.
- Todos los orificios para remaches tienen un diámetro de 13/64 pulgadas.
- Utilice tiras de calce desechables de 1/4 pulgadas.
- El montaje del modelo PjN3 requiere dos personas.
- Estas instrucciones son para baños enviados sin montar. Si recibe unidades montadas, conserve estas instrucciones para fines de mantenimiento y reparación.
- Recomendamos encarecidamente que estos baños, al igual que todas las estructuras portátiles, se transporten y manipulen con cuidado. Dejar caer el baño durante la carga y descarga podría causar daños en el marco de la puerta y otros componentes.

## HERRAMIENTAS NECESARIAS PARA EL MONTAJE



Taladro



Pistola remachadora con  
punta de 3/16"

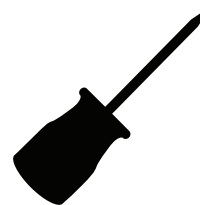

Punzón

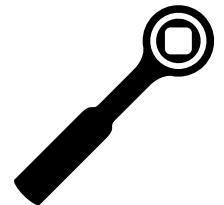

Llave De Tuerca



13/64" Broca



Destornillador Phillips  
de estrella



Marcador



Cinta métrica



7/16" Enchufe

# DIBUJOS DE SUJETADORES A ESCALA REAL

SERIE PjN3  
MODELO ESTÁTICO

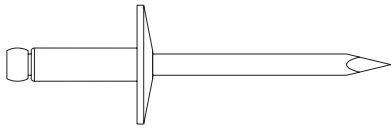

(71) PC-000100 Remache con  
reborde grande, corto

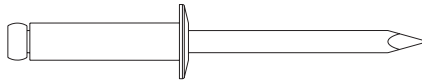

(2) PC-000104 Remache con  
reborde pequeño, largo

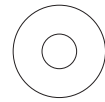

(80) PC-000106 Arandela  
de 3/16" de respaldo

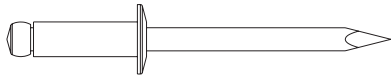

(2) PC-000102 Remache con  
reborde pequeño, corto

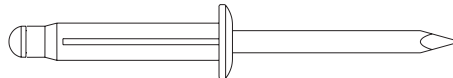

(4) PC-000105 Remache con  
reborde pequeño, pared hueca

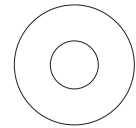

(4) PC-000123 Arandela  
plana de 1/4" x 5/8"

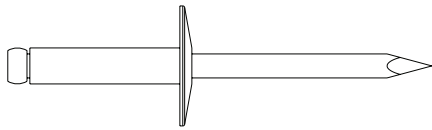

(8) PC-000103 Remache con  
reborde grande, mediano

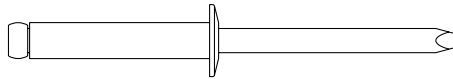

(2) PC-000109 Remache con  
reborde pequeño, largo

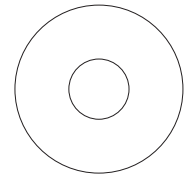

(1) PC-000168 Arandela  
plana de 5/16" x 7/8"



(4) PC-000140 Tuerca  
1/4"-20 Nylok

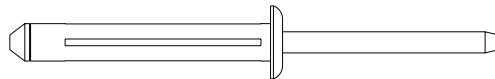

(1) PC-000117 Remache con  
reborde pequeño, pared hueca larga

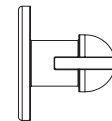

(4) PC-000367  
Cierre de nylon

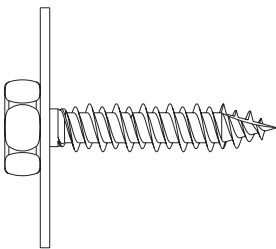

(19) PC-000192 Conjunto Sems  
1/4" x 1-1/4" autorroscante

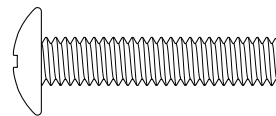

(4) PC-000174 Tornillo de  
1/4" -20 x 1-1/4" de largo

# INSTRUCCIONES DE MONTAJE

SERIE PjN3  
MODELO ESTÁTICO

## PASO 1:

### MONTAJE DEL MARCO DE LA PUERTA Y LA PARTE DELANTERA AL PATÍN DE BASE:

Consulte la figura 1. Para montar el marco de la puerta al patín, coloque dos tanques de residuos en posición vertical a unos cuatro pies de distancia entre sí (como se muestra). Coloque un patín de base con el espacio del tanque hacia el suelo y los cuatro orificios en el lado del suelo del patín de base hacia arriba. Coloque el conjunto delantero sobre los tanques con la parte inferior del conjunto delantero apoyada en la base deslizante. (Es posible que tenga que añadir un 4" x 4" en el tanque en la parte superior del conjunto delantero para nivelar la parte superior con la base deslizante). Corte la correa que mantiene la puerta cerrada. Abra la puerta e instale un remache PC-000104 en el orificio por donde pasaba la correa cortada a través del marco de la puerta. Haga coincidir los cuatro orificios del marco de la puerta con los cuatro orificios de la base deslizante. Fije el marco de la puerta a la base deslizante con (4) tornillos PC-000174, (4) arandelas PC-000123 y (4) tuercas PC-000140 utilizando un destornillador Phillips y una llave de vaso de 7/16 pulgadas. Atornille (4) tornillos de cabeza hexagonal PC-000192 a través de los dos orificios de los lados izquierdo y derecho del panel frontal en el patín de la base. **PRECAUCIÓN: NO APRIETE DEMASIADO; APRIETE SOLO HASTA QUE QUEDE BIEN AJUSTADO.** Coloque el patín y el conjunto delantero en posición vertical.



Figura 1



PC-000174 Tornillo  
4 utilizados en este paso

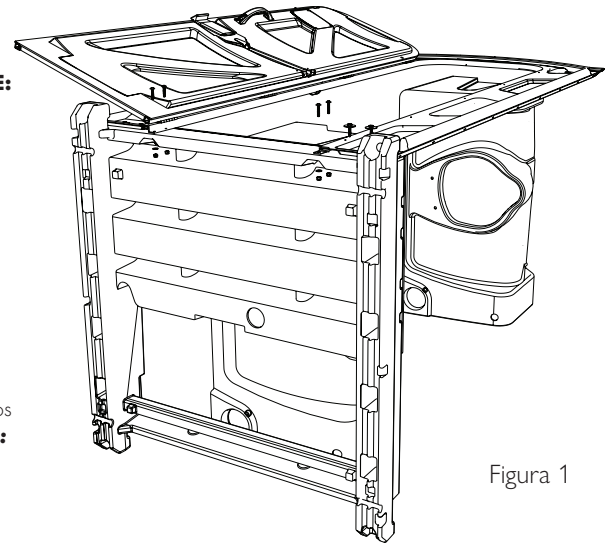
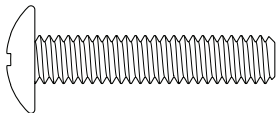
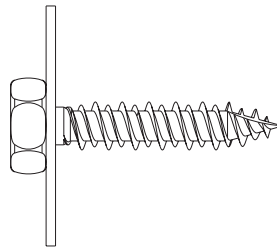

PC-000192 Conjunto Sems  
4 utilizados en este paso

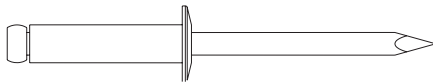

PC-000104 Remache pequeño  
1 utilizados en este paso

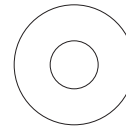

PC-000123 Arandela  
4 utilizados en este paso

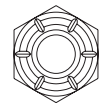

PC-000140 Tuerca  
4 utilizados en este paso

## PASO 2:

### MOLDURAS DE ESQUINA A LOS PANELES LATERALES:

Consulte la figura 2. Coloque un panel de pared en la parte superior y uno a cada lado de los tanques. El extremo cortado a inglete de las molduras de esquina va hacia la parte superior del panel lateral. Deslice las molduras de esquina sobre los bordes del panel lateral superior. Levante e inserte un borde de un panel lateral en las ranuras de las molduras de esquina. Inserte punzones en el segundo orificio de los bordes superior e inferior para mantener el panel y las molduras en su lugar. **NOTA: Clava todas las cabezas de los remaches desde la parte delantera del baño, para dar a la unidad un aspecto visual uniforme.** Remacha primero el orificio central de 1/4" utilizando un remache PC-000100 y una arandela de refuerzo PC-000106. Repite la operación con los orificios restantes y, a continuación, coloca los tres paneles laterales y las dos molduras de esquina en posición vertical.



Figura 2



PC-000100 Remache  
18 utilizados en este paso

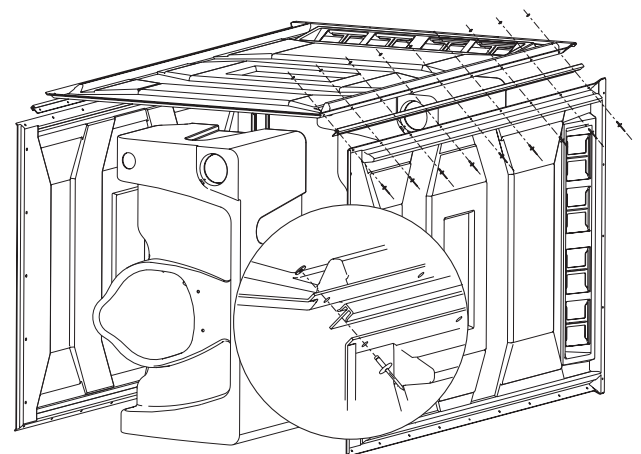
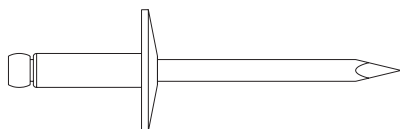
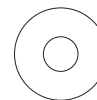

PC-000106 Arandela  
18 utilizados en este paso

# INSTRUCCIONES DE MONTAJE

SERIE PJN3  
MODELO ESTÁTICO

## PASO 3:

### MONTAJE DE LA CABAÑA:

Coloque el tanque de retención en la abertura de la base. Coloque los tres paneles laterales y el subconjunto de molduras de esquina alrededor del patín de la base. **IMPORTANTE: las paredes de la cabaña deben estar aproximadamente a 1/4" de las superficies superiores del patín de la base. Coloque cuñas de 1/4" de grosor entre las esquinas traseras de la cabina y el patín de la base; esto hará que la estructura de la cabina quede nivelada con el conjunto delantero.** Para conectar el conjunto delantero, las molduras de las esquinas y los paneles laterales, comience por la parte delantera del baño. Inserte un remache PC-000100 a través del orificio central, mientras fija una arandela de respaldo PC-000106 desde la parte trasera. Repita el proceso con los orificios restantes. (Para lograr un aspecto visual uniforme, introduzca todas las cabezas de los remaches desde la parte delantera). **PRECAUCIÓN: NO PERFORE PREVIAMENTE LOS ORIFICIOS EN LA BASE; LOS TORNILLOS SEMS PC-000192 SON AUTORROSCANTES. NO APRIETE DEMASIADO LOS TORNILLOS SEMS; APRIÉTELOS SOLO HASTA QUE QUEDEN BIEN AJUSTADOS.** En la parte inferior de cada panel de pared hay cinco orificios pretaladrados; comience por el orificio central del panel trasero. Utilice una llave de vaso de 7/16" y, mientras empuja el panel de pared trasero contra la base deslizante, introduzca los tornillos lag. A continuación, continúe con los paneles de pared laterales, comenzando por el borde delantero de cada lado y avanzando hacia la parte trasera.

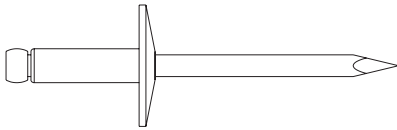

PC-000100 Remache  
18 utilizados en este paso

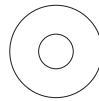

PC-000106 Arandela  
18 utilizados en este paso

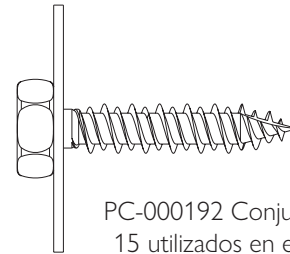

PC-000192 Conjunto Sems  
15 utilizados en este paso

## PASO 4:

### INSTALACIÓN DEL DEPÓSITO DE RESIDUOS:

**INSTALACIÓN DEL DEPÓSITO ESTÁTICO:** Consulte la figura 3. Coloque el depósito de manera que quede centrado entre los paneles laterales izquierdo y derecho y empujado hacia arriba hasta la placa del suelo. Hay puntos de perforación en cada uno de los paneles laterales. Los cuatro puntos de perforación en línea superiores del panel trasero se utilizan para remachar la parte posterior del depósito de residuos al panel trasero. De los cuatro puntos de perforación superiores de cada uno de los paneles laterales, solo los dos más cercanos a la parte trasera se utilizan para remachar los laterales del depósito de residuos a los paneles laterales. Mientras empuja los paneles laterales contra el depósito, utilice una broca de 13/64". Perfore a través de los puntos de perforación especificados de los paneles laterales en las paredes exteriores del depósito. **PRECAUCIÓN: PERFORE ÚNICAMENTE A TRAVÉS DE LA PARED EXTERIOR DEL TANQUE DE RETENCIÓN. NO PERFORE A TRAVÉS DE LAS SUPERFICIES SUPERIORES INTERIORES DEL TANQUE.** Desde el exterior del baño, una persona remachará a través de los orificios perforados con remaches PC-000103, mientras que otra persona dentro del baño colocará arandelas de respaldo PC-000106 en los vástagos de los remaches.



Figura 3



PC-000103 Remache  
8 utilizados en este paso

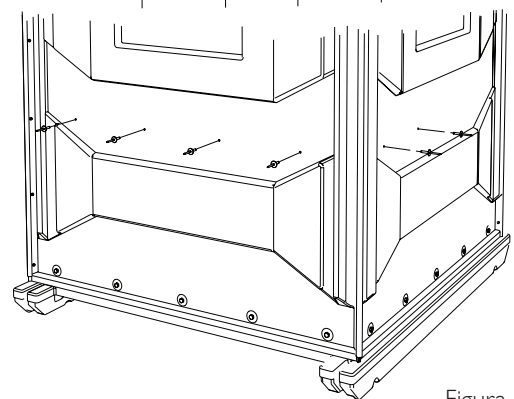
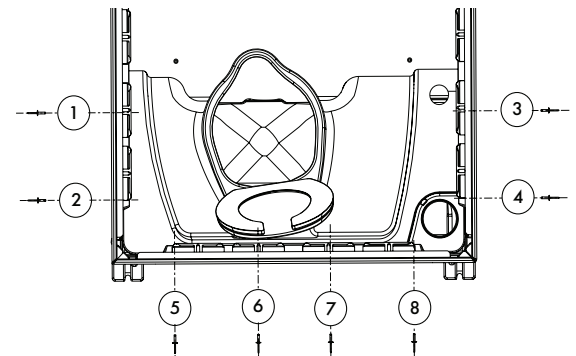
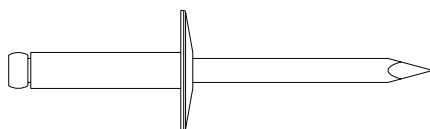
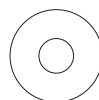

PC-000106 Arandela  
8 utilizados en este paso

# INSTRUCCIONES DE MONTAJE

SERIE PJN3  
MODELO ESTÁTICO

## PASO 5:

### INSTALACIÓN DEL TECHO:

Coloque el techo sobre los paneles de la pared, asegurándose de que el orificio para el tubo de ventilación del tanque quede por encima del orificio correspondiente en el tanque de retención. (El panel frontal y los tres paneles laterales se suministran con orificios pretaladrados en la parte superior central de cada panel. El techo se suministra con cinco orificios pretaladrados en cada uno de los cuatro bordes). Comience por la parte delantera de la unidad. Alinee los orificios preperforados de la parte superior central del techo con los orificios centrales de los paneles de pared y el conjunto frontal. Desde el exterior del baño, una persona remachará los remaches PC-000100 a través de cada uno de los cuatro orificios superiores centrales, mientras que otra persona dentro del baño colocará las arandelas de respaldo PC-000106 en los vástagos de los remaches. A continuación, sujetando firmemente el techo, utilice los orificios pretaladrados restantes del techo para taladrar orificios de 13/64" a través de los paneles de pared y el conjunto frontal. La persona que se encuentra en el exterior volverá a remachar los remaches PC-000100 a través de los orificios taladrados, mientras que otra persona coloca las arandelas de refuerzo PC-000106 en los vástagos de los remaches.

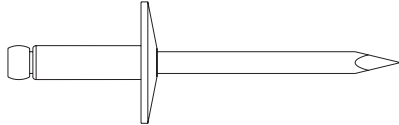

PC-000100 Remache  
20 utilizados en este paso

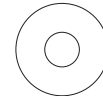

PC-000106 Arandela  
20 utilizados en este paso

## PASO 6:

### INSTALACIÓN DE LA MALLAS ANTIMOSQUITOS:

(Cada uno de los tres paneles laterales tiene dos mallas de ventilación. En la superficie de cada malla de ventilación hay un símbolo con la fecha. El símbolo va hacia el centro del panel lateral, mirando hacia el interior).

Para cada uno de los tres paneles laterales, inserte una malla desde cada lado de la ranura de ventilación y superponga los orificios centrales en el símbolo con la fecha (como se muestra en la Figura 4). **IMPORTANTE: asegúrese de que ambas mosquiteras estén centradas en las ranuras de ventilación. Taladre un orificio de 13/64" a través del orificio central de la mosquitera y en la pared lateral.** Remache la mosquitera en su lugar desde el exterior utilizando un remache PC-000100 con una arandela de respaldo PC-000106 en el interior. Utilizando el orificio de cada extremo de la rejilla como guía, taladre orificios de 13/64" a través de las rejillas de ventilación y en los paneles laterales. Remache las rejillas en su lugar utilizando remaches PC-000100 en el exterior con arandelas de respaldo PC-000106 en el interior.



Figura 4



PC-000100 Remache  
9 utilizados en este paso

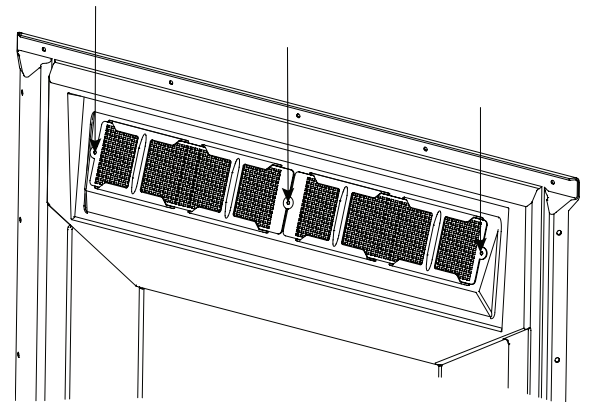
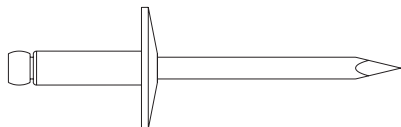
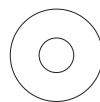

PC-000106 Arandela  
9 utilizados en este paso

## PASO 7:

### INSTALACIÓN DE LA TUBERÍA DE VENTILACIÓN:

Introduzca la tubería de ventilación a presión a través del orificio de 4 pulgadas de diámetro del techo. (Está diseñado para que encaje a la perfección). Deslice la tubería de ventilación hacia abajo y dentro del orificio empotrado de 4 pulgadas de diámetro del tanque de retención, de modo que quede apoyada en el reborde redondo del orificio del tanque. Taladre un orificio de 13/64 pulgadas a través del saliente y la tubería de ventilación. Fije la chimenea de ventilación en su lugar con un remache PC-000117.

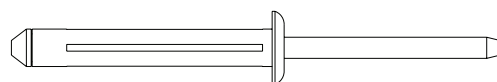

PC-000117 Remache  
1 utilizados en este paso

# INSTRUCCIONES DE MONTAJE

SERIE PjN3  
MODELO ESTÁTICO

## PASO 8:

### INSTALACIÓN DEL CIERRE DESLIZANTE Y LA MANILLA DE LA PUERTA:

Consulte la figura 5. Siga los pasos que se muestran en la ilustración.

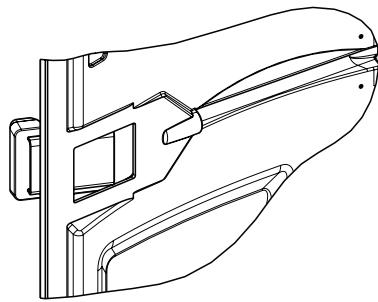

1 INSERTE EL TIJERETE DE LA PUERTA EN LA RANURA UTILIZANDO LAS MORDEDURAS PARA GUIAR EL TIJERETE DE LA PUERTA.

Figura 5

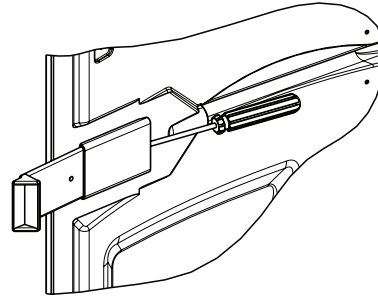

2 INSERTE EL CIERRE DESLIZANTE EN EL TIJERETE DE LA PUERTA UTILICE UN DESTORNILLADOR PARA AYUDAR A DESLIZAR EL CIERRE COMPLETAMENTE EN EL TIJERETE DE LA PUERTA

## PASO 9:

### CABLE DE CONTROL DE LA PUERTA:

Hay dos orificios situados en la superficie interior derecha de la puerta, hacia la parte superior. Coloque el soporte metálico en el extremo del cable de modo que el ángulo apunte hacia el interior del baño. Alinee los dos orificios exteriores del soporte con los dos orificios de la puerta y fíjelo con dos remaches PC-000102. Localice el orificio en la parte superior, en el centro del marco de la puerta, e inserte desde el exterior un remache PC-000104 a través del marco. Fije el extremo del cable con forma de lazo, una arandela PC-000168 y una arandela de refuerzo PC-000106 en el vástago del remache y fíjelo con remaches.

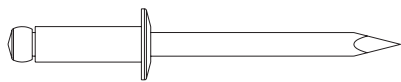

PC-000102 Remache  
2 utilizados en este paso

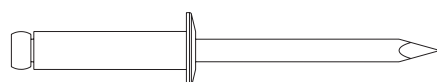

PC-000104 Remache  
1 utilizados en este paso

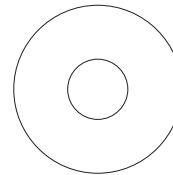

PC-000168 Arandela  
1 utilizados en este paso

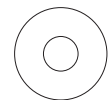

PC-000106 Arandela  
1 utilizados en este paso

## PASO 10:

### INSTALACIÓN DEL CIERRE DE LA PUERTA:

Consulte la figura 6. Coloque el cierre de la puerta en el canal moldeado situado en el centro de la puerta y empujelo hacia el interior del hueco moldeado. Pase el extremo esférico del cable por el orificio del clip de retención del cierre de la puerta. Coloque el clip de retención del cierre de la puerta (como se muestra en la figura 6). Fíjelo con dos remaches Bulbex PC-000105. Entre en el baño y cierre la puerta. Consulte la figura 7. Coloque el extremo cilíndrico del cable de resorte en la ranura del clip de plástico para cables PC-000181. Inserte un punzón a través del orificio inferior del clip para cables y tire del clip para que el punzón se inserte en el orificio perforado en el marco de la puerta. Alinee el orificio superior y remache desde el exterior con un remache PC-000109 con una arandela PC-000106 en el interior. Retire el punzón y remache el orificio inferior de la misma manera.



Figura 6



Figura 7

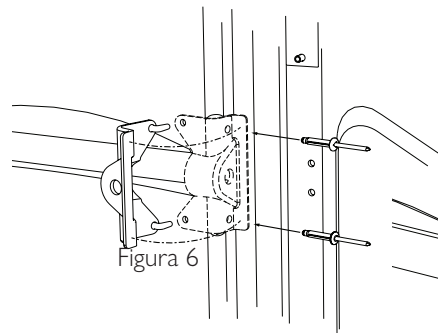

PC-000105 Remache  
2 utilizados en este paso

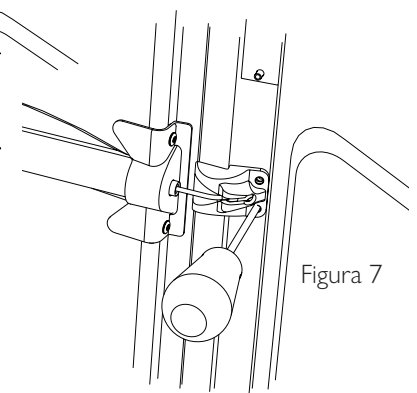
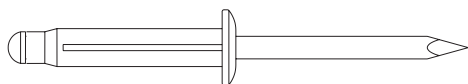

PC-000106 Arandela  
2 utilizados en este paso

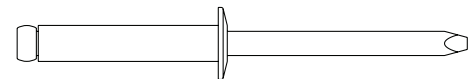

PC-000109 Remache  
2 utilizados en este paso

# INSTRUCCIONES DE MONTAJE

SERIE PJN3  
MODELO ESTÁTICO

## PASO 11:

### INSTALACIÓN DEL ASIENTO DEL INODORO:

Empuje la tapa sobre el asiento (alineando los orificios de la tapa con los del asiento). Alinee los orificios de los pernos de las bisagras con los del asiento/tapa. Desde el borde exterior, empuje los pasadores a través de los orificios hasta que queden al ras. Coloque el asiento/tapa sobre el tanque (insertando los pernos a través de los orificios del tanque). Utilice unos alicates para apretar las tuercas.

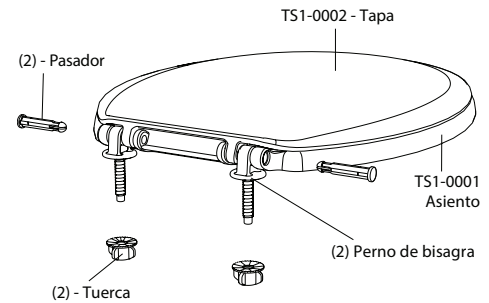

## PASO 12:

### INSTALACIÓN DEL URINARIO:

#### OMITA ESTE PASO SI SE VA A INSTALAR EL LAVABO OPCIONAL EN LA PARED LATERAL IZQUIERDA.

Consulte la figura 8. Inserte el grifo de drenaje del urinario en el orificio de la superficie superior izquierda del tanque de retención. Coloque el urinario de manera que quede nivelado. Hay dos orificios en la parte superior del urinario. Taladre orificios de 13/64" a través de esos orificios y a través del panel de la pared lateral. Desde el exterior del baño, una persona remachará a través de los orificios taladrados con remaches PC-000100, mientras que otra persona dentro del baño colocará arandelas de respaldo PC-000106 en los vástagos de los remaches.

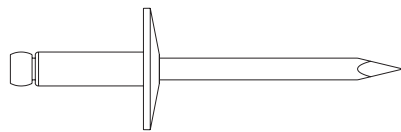
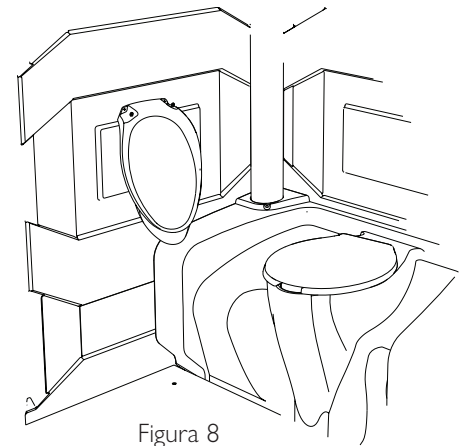

PC-000100 Remache  
2 utilizados en este paso

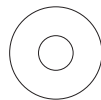

PC-000106 Arandela  
2 utilizados en este paso

## PASO 13:

### INSTALACIÓN DEL DISPENSADOR DE PAPEL HIGIÉNICO:

El dispensador de doble rollo se monta en el panel derecho de la pared. Coloque el dispensador en el borde superior del segundo panel elevado, directamente debajo de las mosquiteras, en la ubicación deseada. (Si el lavabo está instalado en la pared derecha, coloque el dispensador hacia la parte trasera del panel). **PRECAUCIÓN: ASEGÚRESE DE QUE LA UBICACIÓN DEL DISPENSADOR NO OBSTACULICE EL PASO DE LAS PERSONAS QUE UTILIZAN EL BAÑO.** Nivele el dispensador en la pared. Utilizando los orificios de la parte posterior del dispensador como guía, marque con un rotulador los puntos donde se perforarán los orificios. Perfore cuatro orificios de 13/64" en los puntos marcados. Desde el exterior, remache los orificios recién taladrados con (4) remaches PC-000100 mientras otra persona coloca (4) arandelas de refuerzo PC-000106 en los vástagos de los remaches en el interior.

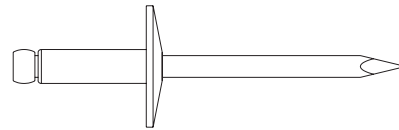

PC-000100 Remache  
4 utilizados en este paso

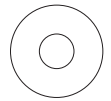

PC-000106 Arandela  
4 utilizados en este paso

## PASO 14:

### ESPEJO:

El espejo se monta en el hueco cuadrado del interior de la puerta con (4) remaches de nylon PC-000367.

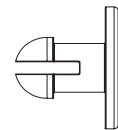

PC-000367 Cierre  
4 utilizados en este paso

## PASO 15:

### MANGO DE CONVENIENCIA:

El mango de conveniencia se monta en los dos huecos cuadrados del interior de la puerta con (2) remaches Bulbex PC-000105.

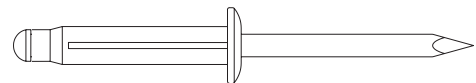

PC-000105 Remache  
2 utilizados en este paso

# DIAGRAMA DE PIEZAS

SERIE PJN3  
MODELO ESTÁTICO

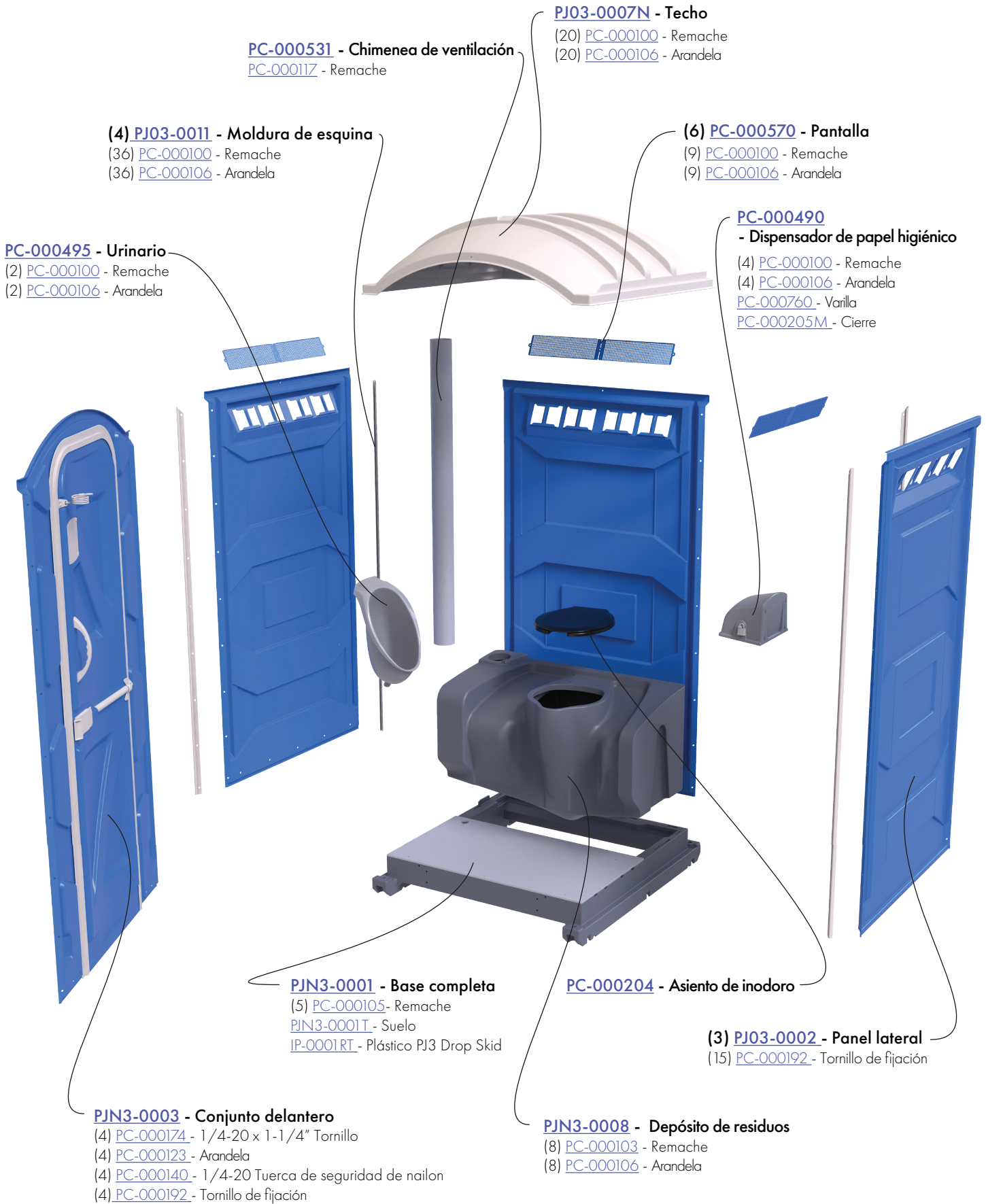

# DIAGRAMA DE PIEZAS

## PJN3-0003 CONJUNTO DELANTERO

SERIE PJN3  
MODELO ESTÁTICO

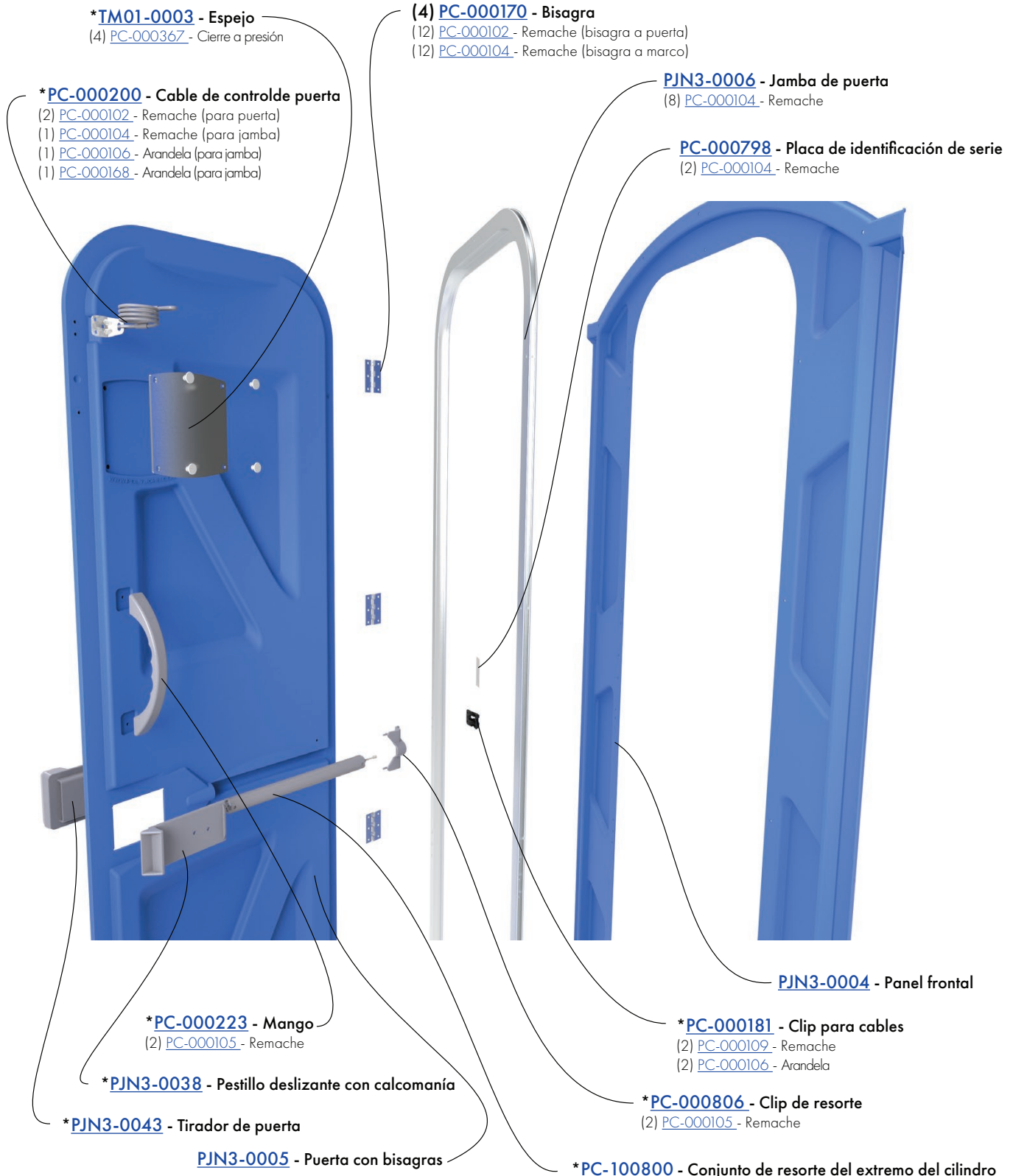

\* Los artículos no incluidos en el conjunto delantero PJN3-0003 deben pedirse por separado.

# ACCESORIOS, SUMINISTROS Y PRODUCTOS QUÍMICOS OPCIONALES

SERIE PJN3  
MODELO ESTÁTICO



Dispensador de jabón líquido  
PSD1-1000



Estante interior  
SU3-0002PJ - PJ Modelo  
SU3-0001F - Fleet Modelo



Paquetes desodorizantes

Para obtener una lista completa de todos nuestros accesorios, visite [www.polyjohn.com/products/additional-products.html](http://www.polyjohn.com/products/additional-products.html)

Para obtener una lista completa de todos nuestros productos químicos, visite [www.polyjohn.com/supplies/pros-choice.html](http://www.polyjohn.com/supplies/pros-choice.html)

---

## LIMPIEZA Y MANTENIMIENTO

Utilice un jabón suave para limpiar todas las superficies y componentes.

Los arañazos y abrasiones leves se pueden lijar ligeramente o frotar con un limpiador abrasivo suave (como «Soft Scrub») que contenga carbonato cálcico, lejía hipoclorito y detergentes. Asegúrese de seguir las instrucciones del producto de limpieza, ya que estos ingredientes pueden generar gases peligrosos cuando se mezclan con otros productos químicos. Aclare las zonas limpias y púlalas con una cera convencional.

Algunos arañazos leves también pueden ocultarse utilizando una pistola de aire caliente industrial.

Para obtener productos de limpieza, desodorantes y de papel, póngase en contacto con:

**PRO'S CHOICE**  
**2500 GASPAR AVE.**  
**WHITING, IN 46394-2175**  
**800-292-1305**  
**[www.polyjohn.com/supplies/pros-choice.html](http://www.polyjohn.com/supplies/pros-choice.html)**

Recomendamos encarecidamente afiliarse a la Asociación Internacional de Saneamiento Portátil (PSAI), la autoridad mundial en servicios de saneamiento portátil. El manual del «Programa de Certificación de la Industria del Saneamiento Portátil» de la PSAI contiene una gran cantidad de información sobre normas y procedimientos de servicio. Para obtener más información, póngase en contacto con la PSAI:

**PORTABLE SANITATION ASSOCIATION INTERNATIONAL (PSAI)**  
**7800 METRO PARKWAY, SUITE 104**  
**BLOOMINGTON, MINNESOTA 55425 USA**  
**800-822-3020 / 612-854-8300 FAX 612-854-7560**  
**[www.psa.org](http://www.psa.org)**

Siga estas instrucciones para instalar su baño portátil:

**Paso 1** - Llene el tanque. Esto significa llenar el tanque de residuos con aproximadamente 5 galones (19 litros) de agua limpia. El tanque debe llenarse primero con agua limpia. Al llenar el tanque, se activarán los desodorantes (una vez añadidos).

**Paso 2** - Añada desodorantes al tanque de residuos. Este es un paso fundamental. Estos desodorantes ayudan a descomponer los residuos y a aliviar el olor. Los desodorantes añadidos al tanque de residuos se disolverán en el agua. Estos desodorantes suelen ser de color azul. En la industria de los baños portátiles, los desodorantes se denominan simplemente «azules». Los desodorantes se presentan en diversas formas: pastillas, sobres y líquido. También están disponibles en una variedad de aromas. Para obtener más información sobre los desodorantes que ofrece PolyJohn, visite <https://www.polyjohn.com/supplies/pros-choice.html> o llame al 800-292-1305 para hablar con un representante.

- **Nota:** La cantidad de desodorante que se utiliza depende del tipo que se compre y de su uso.

**Paso 3** - Para eliminar los residuos del tanque, debe llamar al operador local de baños portátiles para que los aspire o, si el tanque está equipado con una válvula de descarga, llevarlo a un vertedero local para vehículos recreativos o a una planta de tratamiento de residuos.

Con esto concluye la instalación estándar del baño. Su baño está listo para su uso. Para baños con opciones como lavabos y tanques con descarga, siga las instrucciones que se indican a continuación:

**Baño con lavabo** - El agua gris de los lavabos está diseñada para vaciarse en el tanque de residuos. La capacidad de agua de los lavabos varía. Visite el sitio web de PolyJohn en <https://www.polyjohn.com/products/sinks.html> para encontrar su lavabo. En la pestaña de especificaciones de cada página de producto se indica la capacidad del lavabo.

- Para abrir el lavabo PJN3 y Fleet, inserte una pequeña herramienta en el orificio situado en la parte delantera del lavabo, donde se unen la cubeta y el depósito, o presione firmemente en esta zona. Esto liberará el pestillo metálico para levantar la tapa. El lavabo se puede llenar desde esa abertura.
- La estación de lavado para un solo usuario tiene un orificio para llenarla con agua fresca.
- Para vaciar completamente el fregadero, hay un orificio de drenaje en la parte inferior.
- Para ver imágenes, vídeos y manuales de cada fregadero, visite <https://www.polyjohn.com/products/sinks.html> y busque su fregadero.

**Opción de tanque de descarga con agua fresca** - las opciones de tanque de descarga con agua fresca siempre requieren un lavabo. La capacidad de descarga de la taza extrae agua fresca del lavabo para realizar la descarga. Siga las instrucciones anteriores para averiguar la capacidad de agua de su lavabo.

**Dispensador de jabón** - el dispensador de jabón líquido diseñado por PolyJohn se puede llenar con cualquier jabón líquido no espumoso. Solo tiene que girar la tapa y llenarlo con su jabón líquido.

**Dispensador de espuma** - PolyJohn ofrece un dispensador de desinfectante de manos en espuma. Para este dispensador se requieren paquetes de recarga de desinfectante de manos especialmente diseñados. Puede encontrarlos en <https://www.polyjohn.com/supplies/pros-choice.html>.

**Dispensador de toallas de papel** - el dispensador de toallas de papel de PolyJohn se puede llenar con toallas plegadas o rollos. Las toallas recomendadas son el rollo de toallas de mano Tork Universal (artículo n.º RK350A) o las toallas plegadas Georgia-Pacific Envision® (artículo n.º GP-23504).

**Dispensador de papel higiénico** - PolyJohn ofrece un dispensador de 2 rollos o uno de 3 rollos. La varilla del dispensador está diseñada para rollos de papel higiénico con núcleo pequeño, pero puede funcionar con rollos estándar si se desea. PolyJohn ofrece su propia línea de papel higiénico. Visite <https://www.polyjohn.com/pros-choice-tp> para obtener más información.

Para obtener más información, incluyendo imágenes, vídeos y documentos de cada producto, visite [www.polyjohn.com](http://www.polyjohn.com). También puede llamar al 800-292-1305 y hablar con uno de nuestros representantes de atención al cliente.

## Prop 65

PolyJohn Corporation desea informar a todos sus clientes y usuarios finales que algunos de sus productos pueden contener sustancias químicas incluidas en la Ley de Agua Potable Segura y Control de Sustancias Tóxicas de California de 1986. Conocida comúnmente como la Proposición 65, esta ley establece una lista de sustancias químicas que, según el Estado de California, presentan un riesgo de cáncer, defectos congénitos u otros daños reproductivos.

La exposición a sustancias químicas suele producirse por inhalación, ingestión o adsorción. Los productos PolyJohn no están diseñados para ser utilizados de estas formas. PolyJohn Corporation no puede prever todos los usos de sus productos (tanto los previstos como los no previstos) y, por lo tanto, ha optado por proporcionar una advertencia general sobre la presencia de sustancias químicas conocidas.

La lista de sustancias químicas de la Proposición 65 se puede consultar en <http://www.P65Warnings.ca.gov>

Las siguientes advertencias son etiquetas colocadas en los productos afectados. Si estas etiquetas no están presentes, entonces no se aplican a ese producto.



**ADVERTENCIA:** Este producto puede exponerle a sustancias químicas, entre ellas el 4-vinilciclohexeno, que según el Estado de California puede provocar cáncer y defectos congénitos u otros daños reproductivos. Para obtener más información, visite [www.P65Warnings.ca.gov](http://www.P65Warnings.ca.gov).

*Etiqueta de 4-vinilciclohexeno para su uso en cualquier producto fabricado con Bayblend T85*



**ADVERTENCIA:** Este producto puede exponerle a sustancias químicas, entre ellas el dióxido de titanio, que según el Estado de California puede provocar cáncer. Para obtener más información, visite [www.P65Warnings.ca.gov](http://www.P65Warnings.ca.gov).

## Declaración de cumplimiento sobre minerales de conflicto

La sección 1502 de la Ley Dodd-Frank de Reforma de Wall Street y Protección al Consumidor, y las normas de la Comisión de Bolsa y Valores adoptadas en relación con ella, exigen a determinadas empresas que informen sobre el uso de «minerales de conflicto» en la fabricación de sus productos. En general, los minerales de conflicto se refieren colectivamente a la casiterita, la columbita-tantalita, el oro, la wolframita o sus derivados, incluidos el tantalio, el estaño y el tungsteno, que proceden de la República Democrática del Congo o de determinados países limítrofes (denominados en el presente documento "Países Cubiertos").

Aunque nosotros, como empresa privada, no estamos sujetos a las normas sobre minerales de conflicto ni a los requisitos de información, entendemos que nuestros clientes sí pueden estarlo, y nos comprometemos a ayudarles a cumplir con sus requisitos de información. Con el fin de determinar si nuestros productos manufacturados contienen minerales de conflicto, hemos pedido a nuestros proveedores pertinentes, a partir del 1 de septiembre de 2020, que verifiquen el uso de cualquier mineral de conflicto en los materiales que nos suministran. Sus respuestas demuestran que nuestros proveedores relevantes (i) no utilizan minerales conflictivos en los materiales que nos suministran, (ii) no tienen motivos para creer que los minerales conflictivos que utilizan puedan proceder de los países afectados, y/o (iii) creen razonablemente que los minerales conflictivos que utilizan proceden de fuentes recicladas o de desechos. En consecuencia, podemos afirmar que, según nuestro leal saber y entender, nuestros productos manufacturados no contienen minerales de conflicto o, en la medida en que puedan contenerlos, dichos productos son «libres de conflicto en la RDC», tal y como se define en el párrafo (e)(4) de la sección 1502.

Seguiremos trabajando con nuestros proveedores clave para garantizar que podamos identificar el uso de minerales de conflicto en nuestra cadena de suministro y que las declaraciones realizadas en esta declaración de cumplimiento sigan siendo precisas. A tal fin, nos reservamos el derecho de modificar esta declaración en cualquier momento en función de novedades o información posteriores.

Si tiene alguna pregunta o duda sobre esta declaración, no dude en ponerse en contacto con nosotros.

## **Cumplimiento de REACH**

Certificamos que todos los componentes del PolyJohn PSW3-1000 cumplen con las normas REACH.

En concreto, citamos el artículo 7 de la norma, que indica lo siguiente:

El artículo 7(1) exige a los productores e importadores de productos que registren en la ECHA las sustancias químicas que se liberan intencionadamente de los productos durante su uso.

-No se liberan sustancias químicas intencionadamente del producto durante su uso.

El artículo 7(2) exige a los productores e importadores de productos que notifiquen a la ECHA el contenido de sustancias extremadamente preocupantes (SVHC) si la concentración de SVHC es superior al 0,1 % en peso (p/p) y la cantidad total comercializada en el mercado de la UE por la empresa en cuestión es superior a 1 tonelada al año.

-No hay SVHC en concentraciones superiores al 0,1 % en peso (p/p) en el producto.

Mantendremos la documentación adecuada de esta certificación para su inspección cuando se solicite.

## **Reducción de sustancias tóxicas en los envases**

Certificamos que todos los envases y componentes de los envases cumplen con los requisitos de la legislación sobre sustancias tóxicas en los envases. En concreto: la Norma del Centro de Información sobre Sustancias Tóxicas en los Envases de EE. UU. y/o la Directiva 94/62/CE del Parlamento Europeo y del Consejo, de 20 de diciembre de 1994, relativa a los envases y residuos de envases, modificada en último lugar por la Directiva 2018/852.

- 1) Certificamos que los productos químicos regulados (plomo, mercurio, cadmio y cromo hexavalente) no se han añadido intencionadamente a ningún envase o componente de envase durante el proceso de fabricación.
- 2) Certificamos además que la suma de los niveles de concentración incidentales de plomo, mercurio, cadmio y cromo hexavalente presentes en cualquier envase o componente de envase no supera los niveles aceptables de partes por millón en peso.
- 3) Certificamos además que ningún material utilizado para sustituir los productos químicos regulados está presente en una cantidad o de una manera que cree un peligro igual o mayor que el creado por los productos químicos regulados.
- 4) Mantendremos la documentación adecuada de esta certificación para su inspección cuando se solicite.

## **Aseos y Baños**

### **P: ¿Puedo utilizar un aseo por mi cuenta o necesito un profesional?**

R: Es ilegal desechar los desechos humanos de forma inadecuada. Puede comprar un aseo portátil para su uso personal, pero deberá contratar a un operador profesional de aseos portátiles para que vacíe y elimine los desechos cuando sea necesario.

### **P: ¿Se puede añadir un lavabo al interior de cualquier aseo?**

R: No todas las unidades pueden albergar un lavabo interior. Las unidades Comfort XL y We'll Care no tienen lavabos interiores. Las unidades Comfort XLT, PJN3, PJP3 y Fleet sí tienen lavabos interiores. Todas las unidades Fresh Flush requieren un lavabo para funcionar, pero las unidades de descarga estática y recirculante pueden añadir un lavabo.

### **P: ¿Cómo se configura inicialmente un inodoro portátil para su uso?**

R: Cada vez que se utiliza un tanque vacío, es necesario llenarlo con 5 galones de agua y un producto químico conocido en el sector como "azul". Contiene colorantes y enzimas diseñados para descomponer los residuos.

### **P: ¿Puedo sustituir piezas de mi inodoro?**

R: Por supuesto. Ofrecemos todas nuestras piezas como recambios. Solo tiene que llamar a PolyJohn o ponerse en contacto con su representante local para realizar un pedido.

### **P: Mi inodoro tiene una válvula de descarga, ¿puedo utilizarla para vaciar el depósito de residuos?**

R: Puede utilizar la válvula de descarga para vaciar el depósito, pero debe hacerlo en una estación de descarga para autocaravanas que cuente con el equipo y el tratamiento adecuados. También puede contratar a un operador local de inodoros portátiles para que vacíe el depósito de residuos.

### **P: En mi unidad de recirculación, ¿de dónde viene el agua que descarga la taza del inodoro?**

R: Una unidad de recirculación toma el agua que hay dentro del tanque y la utiliza para descargar la taza del inodoro. Sí, es el agua usada que hay dentro del tanque. No se preocupe por esto. Hay dos filtros separados que filtran cualquier sustancia sólida antes de que llegue a la taza. Además, esta agua se ha mezclado con potentes productos químicos que descomponen los residuos dentro del tanque. Esto ahorra el uso de agua fresca y, al mismo tiempo, se obtienen los beneficios de la descarga.

### **P: ¿Cómo funcionan los inodoros con descarga de agua limpia?**

R: A diferencia de los inodoros con recirculación, los modelos con agua limpia requieren un lavabo. El mecanismo de descarga de la taza extrae agua limpia del lavabo para descargar. El lavabo también utiliza agua limpia para lavarse las manos y el agua gris se drena al tanque del inodoro.

### **P: Se me ha roto la rejilla, ¿cómo la sustituyo?**

R: Las pantallas se pueden quitar y sustituir taladrando los remaches, deslizando la pantalla hacia fuera, deslizando la nueva hacia dentro y volviendo a remachar las pantallas en su sitio.

### **P: Ya no tienen el urinario antiguo, ¿funcionará el nuevo? Si es así, ¿qué tengo que hacer para modificar mi unidad para que quepa el nuevo urinario?**

R: El nuevo urinario PolyJohn ha sido completamente rediseñado. Se ha demostrado que el nuevo diseño tiene la mejor forma y estructura para reducir al mínimo las salpicaduras. Las paredes laterales son mucho más altas y no hay reborde en el interior. Esto ayudará a mantener limpio el urinario. Además, todo el urinario tiene superficies lisas para facilitar la limpieza. El nuevo urinario también puede contener 5 libras de sal para climas más fríos. Para instalar el nuevo urinario en tanques antiguos, necesitará 4 remaches 101310/PC-000102, 4 arandelas 100314/PC-000106 y 1 tapa 100458/PC-000557.

### POLYJOHN PORTABLE RESTROOMS LIMITED GARANTÍA DE 3 AÑOS DEL PRODUCTO

PolyJohn Enterprises Corp. garantiza las principales piezas de plástico de sus baños portátiles (parte frontal de plástico, paneles de pared, techo y tanque) contra cualquier rotura u otros problemas que impidan que el baño portátil PolyJohn funcione de acuerdo con las prácticas habituales utilizadas en la industria de los baños portátiles y de la manera prevista. Esta garantía cubre cualquier daño en los materiales o la mano de obra durante un periodo total de 3 años (36 meses). Esta garantía se extiende únicamente al comprador original del baño portátil PolyJohn. Se requerirá el comprobante de compra, los números de serie y fotografías.

## FREGADEROS, TANQUES, REMOLQUES Y SANISTANDS

PolyJohn Enterprises garantiza nuestros lavabos, tanques, remolques y sanitarios desde la fecha de compra. Cualquier uso indebido o abuso de nuestros productos, o el incumplimiento de los procedimientos recomendados, anulará esta garantía. La garantía es una garantía limitada de 1 año y una garantía limitada de 90 días para sus componentes.

### Lo que no cubre la garantía

Esta garantía no cubre los daños o fallos provocados o causados por: el incumplimiento de los procedimientos de montaje de PolyJohn, modificaciones no autorizadas, casos de fuerza mayor, manejo incorrecto, uso indebido, uso de disolventes incompatibles u otros productos químicos dañinos, vandalismo o accidentes. En ningún caso PolyJohn será responsable de los costes de mano de obra ni de los daños incidentales o consecuentes. Para obtener información detallada sobre la política de garantía de PolyJohn y ver las instrucciones para presentar una reclamación, visite <https://www.polyjohn.com/warranty/>.

### Exención de responsabilidad de la garantía

Las condiciones de venta de PolyJohn son FOB (Free on Board Shipping Point, franco a bordo en el punto de envío). Esto significa que el comprador asume la responsabilidad una vez que el producto sale del muelle de envío de PolyJohn. El transportista es totalmente responsable de cualquier daño que se produzca durante el transporte. Aviso importante: Todos los daños ocultos o no anotados deben comunicarse en un plazo de 5 días hábiles a partir de la fecha de entrega (el primer día es el día de la entrega), de acuerdo con la Clasificación Nacional de Carga Motorizada (NMFC), norma 300100, para que se pueda presentar una reclamación por daños. Las reclamaciones presentadas después de este plazo no serán válidas.

Para evitar disputas sobre la garantía, siga estos pasos inmediatamente al recibir sus productos:

Inspeccione el envío inmediatamente e insista en que los daños visibles se indiquen en su copia del albarán de transporte. Si no se anotan en el albarán de transporte, es muy probable que se deniegue la reclamación.

Abra el envío si es necesario e inspeccione si hay daños ocultos.

Si hay algún daño que le impida utilizar el producto, puede rechazar el envío. Después de hacerlo, póngase en contacto con nosotros inmediatamente.

### Proceso de presentación de reclamaciones de garantía

PolyJohn se reserva el derecho a solicitar la inspección de los productos para verificar los defectos, lo que puede incluir la devolución de algunas o todas las piezas con los gastos de envío a cargo del comprador. Una vez que los artículos hayan sido devueltos e inspeccionados, y se haya determinado que PolyJohn es responsable, se reembolsarán los gastos de envío. Si lo desea, puede ponerse en contacto con PolyJohn para organizar el envío de la devolución.

Para presentar su reclamación de garantía, siga estos pasos:

1. Vaya a [polyjohn.com/warranty/](https://www.polyjohn.com/warranty/)
2. Rellene la información de contacto necesaria.
3. Rellene el número de factura, la fecha de compra, el producto y los números de serie del producto.
4. Suba una imagen de los productos afectados.
5. Envíe el formulario y alguien se pondrá en contacto con usted lo antes posible.

# NUESTRA MISIÓN

“PolyJohn es una empresa familiar de fabricación de plásticos de última generación dedicada a proporcionar a sus empleados un entorno de trabajo comprometido con la excelencia, y a sus clientes productos, servicios y tecnología innovadores que cumplan o superen sus requisitos.”

GRACIAS POR COMPRAR PRODUCTOS POLYJOHN!



# POLYJOHN®

allí cuando nos necesites

---

POLYJOHN USA  
+1 800-292-1305  
Whiting, Indiana  
[www.polyjohn.com](http://www.polyjohn.com)

POLYJOHN INTERNACIONAL  
UNITED KINGDOM  
+44 (0) 1937-583333  
Yorkshire, Inglaterra  
[www.polyjohn.co.uk](http://www.polyjohn.co.uk)

POLYJOHN CANADÁ  
+1 800-465-9590  
Oro Medonte, Ontario  
[www.polyjohn.ca](http://www.polyjohn.ca)  
[www.fr.polyjohn.ca](http://www.fr.polyjohn.ca)

POLYJOHN AMÉRICA LATINA  
+01 800-953-1307  
Chihuahua, México  
[www.polyjohn.mx](http://www.polyjohn.mx)

POLYJOHN APAC  
+61 (0) 73276 4900  
Brisbane, Australia  
[www.polyjohnapac.com.au](http://www.polyjohnapac.com.au)

POLYJOHN SUDÁFRICA  
+27 (011) 615-3804  
Johannesburgo, Sudáfrica  
[www.polyjohn.co.za](http://www.polyjohn.co.za)

POLYJOHN NUEVA ZELANDA  
+64 (0)22 387 7142  
Auckland, Nueva Zelanda  
[www.polyjohn.co.nz](http://www.polyjohn.co.nz)

POLYJOHN SUDAMÉRICA  
+57 318 696 7744  
Bogotá, Colombia  
[www.polyjohn.lat](http://www.polyjohn.lat)

POLYJOHN INTERNACIONAL  
REPÚBLICA CHECA  
+420 608 876 983  
Karlovy Vary, República Checa  
[www.polyjohn.eu](http://www.polyjohn.eu)